

REF No.		NEW No.		OLD No.	
訂正記号/MARK	訂正理由 / REVISION			訂正日 / DATE	承認/APPROVED
A → B	購入品との整合を図り、寸法の修正及び追加。			20120611	t.ichinoo
△ × -				k.wakita	
B → C	寸法の修正及び追加。			20150206	t.ichinoo
△ × -				t.ichinoo	

6.3 / (25 / 25 /)

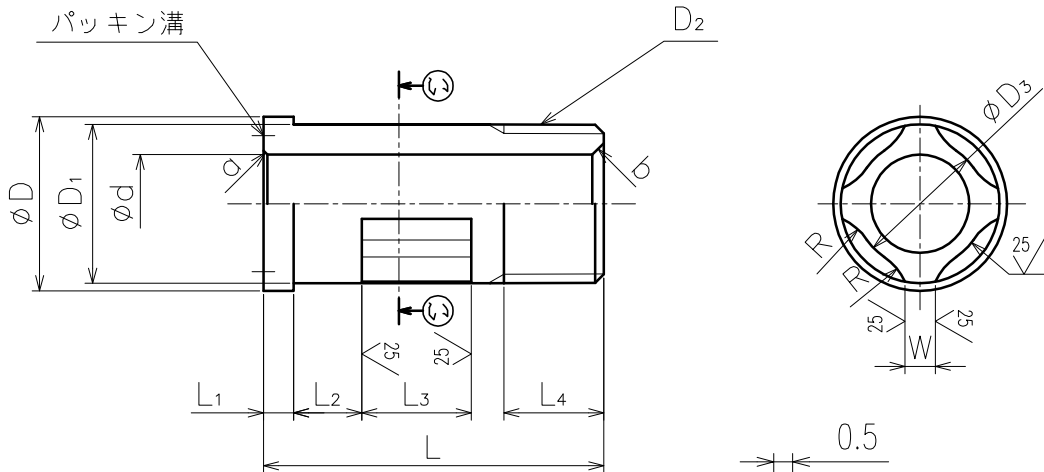

注記

1. JIS B0203 (管用テーパねじ) を参照のこと。
2. 水圧1.75MPaを1分間加えて漏水及び変形等の異状なきこと。
3. 表面改質処理を施す。

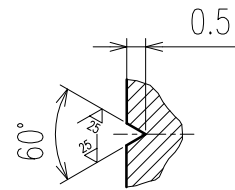

パッキン溝詳細図 (5:1)

口径	L	L ₁	L ₂	L ₃	L ₄	ϕD	ϕD_1	ϕd	D ₂	a	b
13	45	4	9	14.5	15	23	21	13	R1/2	C0.5	C1.5
20	50	4	6	18	16	30	26.3	20	R3/4	---	---
25	60	4	10	19.5	19	38	33	25	R1	C0.5	C1
30	64	5	6	23	24	45	42	34	R1 1/4	---	---
40	74	5	7	25	28	55	48	40	R1 1/2	---	---
50	73	5	7	26	26	71	61	50	R2	---	---

口径	ϕD_3	R	W	パッキン溝径	重量
13	17	8	4	18	72
20	24.6	6	4	24	91
25	29	8	5	31	167
30	39	18	7	40	226
40	45	9	9	46	321
50	57	8	9	60	533

角縁は指示なき限りC0.2程度の糸面取りのこと。	機械名称/MACHINE NAME 13~50mm		材料/MATERIAL CAC406	数量/QTY.	重量/MASS 表参照 g
普通公差/Gen. Dim. Tol.	承認/APPROVED t.ichinoo	検閲/CHECKED	製図/DRAFTED k.wakita	摘要/REMARKS	シート/SHEET 1 / 1
0.5 以上 6 以下 ± 0.1			品名/NAME ガス管用チューブ		
6 をこえ 30 以下 ± 0.2			図面番号/DRAWING NO. 4W-11696 C		
30 をこえ 120 以下 ± 0.3	尺度/SCALE		日付/DATE 20040929		
120 をこえ 315 以下 ± 0.5	目盛/SCALE				
315 をこえ 1000 以下 ± 0.8	目付/DATE				
1000 をこえ 2000 以下 ± 1.2	目盛/SCALE				
角度公差/Angle ± 1°	目付/DATE				